

ARS 170

TOPRAK SİLİNDİRLERİ

EU Stage V / U.S. EPA Tier 4 Final



MÜKEMMEL PERFORMANS VE TASARIM

Ammann ARS serisi toprak silindirlere yenilenmiş kompakt tasarımı ile manevra kabiliyeti ve esnekliği geliştirilmiş, üretkenliği artırılmıştır. Yeni kabin tasarımı sayesinde güvenlik en üst düzeye çıkarılmıştır. Operatörlere çevreye görüş açısı sunan bu yeni tasarım, ergonomik olarak direksiyona yerleştirilmiş kontrol ekranı ile desteklenmiştir. Ammann'ın sıkıştırma ölçümü ve isteğe bağlı dokümantasyon sunan tescilli ACE^{force} Akıllı Sıkıştırma Sistemi, verimliliği ve sıkıştırma kalitesini artırır. Daha geniş bir santrifüj kuvveti seçeneğinin bulunması, makineyi bir çok uygulama ve farklı malzemelerin sıkıştırılması için mükemmelleştirir.

VERİMLİLİK

- Yüksek sıkıştırma gücü - daha az geçiş ile daha kalın katmanların daha hızlı sıkıştırılması
- Arka dingilsiz konsept - optimum denge ve düşük ağırlık merkezi, şantiyelerde güvenliği önemli ölçüde artırır
- Daha fazla çok yönlülük için değişken titreşim frekansı
- ACE^{force} Akıllı Sıkıştırma Sistemi ile daha yüksek sıkıştırma verimi

ERGONOMİ

- Entegre ROPS yapısına sahip geniş, sessiz kabin
- Yeni çok fonksiyonlu ekran, kolay makine kontrolü ve kullanımı için
- Makine tamburları ve çevresine 360° görüş ile mükemmel makine görüş açısı
- Hız ayarlı ve daha geniş makine hız aralığına sahip yenilikçi hareket kolu (3+1 yerine yeni 5+1 hız)

UYGULAMALAR

- Orta ve büyük ölçekli projeler
- Yol inşaatları
- Şehir içi yollar
- Havalimanları
- Barajlar
- Endüstriyel tesisler
- Limanlar
- Şehir içi projeler
- Çöp döküm alanları

KOLAY SERVİS

- Tüm servis noktalarına ve motor bölmesine yerden erişilebilir
- Kolay ve hızlı günlük bakım için geniş açılabilir arka kaput
- Ana hidrolik bileşenlere olağanüstü kolay erişim için eğilebilir kabin, işçiliği önemli ölçüde azaltır
- ECOdrop - makine verimliliği ve yakıt tüketiminde ve diğer gerekli sıvıların kullanımında azalma

OPTİMUM ÇALIŞMA KOŞULLARINDA ÖNERİLEN MAKSİMUM SIKIŞTIRILMIŞ ÜSTYAPI KALINLIĞI

	Kaya Dolgusu	Kum / Çakıl	Karışık Topraklar	Çamur	Kil
ARS 170	* 1400 mm (55 in)	* 900 mm (35 in)	* 800 mm (31 in)	600 mm (24 in)	320 mm (13 in)
ARS 170 (PD)	-	-	* 800 mm (31 in)	* 600 mm (24 in)	* 370 mm (15 in)

* Önerilen tambur tipi

TEKNİK ÖZELLİKLER
ARS 170 TOPRAK SİLİNDİRİ
EU Stage V / U.S. EPA Tier 4 Final

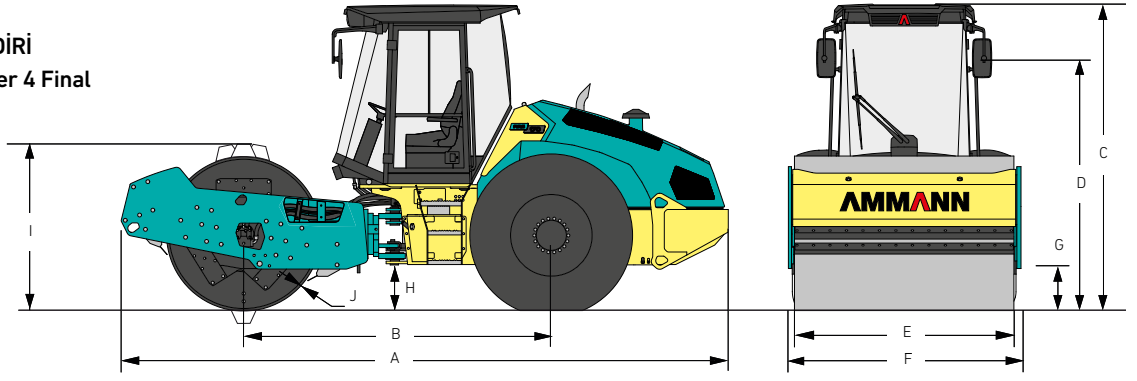

BOYUTLAR

A	MAKİNE UZUNLUĞU	5950 mm (234.3 in)
B	DİNGİL MESAFESİ	3040 mm (119.7 in)
C	MAKİNE YÜKSEKLİĞİ	2970 mm (116.9 in)
D	MAKİNE YÜKSEKLİĞİ (OPERATÖR KOLTUĞU)	2200 mm (86.6 in)
E	TAMBUR GENİŞLİĞİ	2130 mm (83.9 in)
F	MAKİNE GENİŞLİĞİ	2260 mm (89 in)
G	KENAR YÜKSEKLİĞİ	400 mm (15.7 in)
H	YERDEN YÜKSEKLİK	430 mm (16.9 in)
I	TAMBUR ÇAPI	1500 mm (59.1 in) / **1685 mm (66.3 in)
J	TAMBUR ET KALINLIĞI	35 mm (1.4 in) / **25 mm (1.0 in)

*P D

MOTOR

MOTOR	Deutz TCD4.1L4
MOTOR GÜCÜ ISO 14396	115 kW (154HP)
EGZOZ GAZI SİSTEMİ	EGR+DOC+DPF+SCR

EU Stage V / U.S. EPA Tier 4 Final

SIKIŞTIRMA GÜCÜ

	PD	
FREKANS I	25–28 Hz (1500–1680 vpm)	25–28 Hz (1500–1680 vpm)
FREKANS II	25–35 Hz (1500–2100 vpm)	25–35 Hz (1500–2100 vpm)
AMPLİTÜD I	2.22 mm (0.087 in)	2.12 mm (0.083 in)
AMPLİTÜD II	0.95 mm (0.037 in)	0.91 mm (0.036 in)
SANTRİFÜJ GÜCÜ I	265–333 kN (54,574–74,861 lbf)	265–333 kN (54,574–74,861 lbf)
SANTRİFÜJ GÜCÜ II	113–222 kN (25,403–49,908 lbf)	113–222 kN (25,403–49,908 lbf)

DİĞER DEĞERLER

FREN TİPİ	Hidrostatik
PARK FRENLERİ	Çoklu diskli yaylı fren
ACİL DURUM FRENLERİ	Çoklu diskli yaylı fren
YAKIT TANKI KAPASİTESİ	345 l (91.1 gal)
MAFSAL AÇISI	±36°
SALINIM AÇISI	±10°

AĞIRLIK VE ÇALIŞMA ÖZELLİKLERİ

	HX	PD	HXP
ÇALIŞMA AĞIRLIĞI	16 340 kg (36.020 lb)	16 360 kg (36.070 lb)	16 555 kg (36.500 lb)
MAKSİMUM ÇALIŞMA AĞIRLIĞI	18 910 kg (41.690 lb)	18 930 kg (41.730 lb)	17 610 kg (38.820 lb)
STATİK LİNEAR YÜK	50.4 kg/cm (282.2 lb/in)	50.4 kg/cm (282.2 lb/in)	–
PAD TEMAS YÜZEYİ	–	–	120 cm ² (18.6 sq in)
PAD YÜKSEKLİĞİ	–	–	100 mm (3.9 in)
MAKSİMUM YÜRÜYÜŞ HIZI	12.7 km/h (7.9 MPH)	10 km/h (6.2 MPH)	12.7 km/h (7.9 MPH)
MAKSİMUM ÇALIŞMA HIZI	6.5 km/h (4 MPH)	5.2 km/h (3.2 MPH)	6.5 km/h (4 MPH)
TIRMANMA YETENEĞİ	56% / 50%	65% / 55%	44% / 40%
VİBRASYONSUZ / VİBRASYONLU	–	–	58% / 55%
DÖNÜŞ YARIÇAPI (iç)	3570 mm (140.6 in)	3570 mm (140.6 in)	3570 mm (140.6 in)

STANDART EKİPMAN

- CE uygunluğu
- ROPS yapısına sahip kabin
- Çelik sıyrıcılı düz tambur
- Çoklu frekans / 2 genlikli titreşim sistemi
- Harici boşaltma noktaları
- Sürüş farları (ön ve arka)
- Tekerlekler arası aktarım bölücü
- Ergonomik ve rahat operatör koltuğu
- Çok fonksiyonlu operatör ekranı
- Telematik sistemi

OPSİYONEL EKİPMAN

- Klima (sadece kabin versiyonu)
- Tambur - PD versiyonu / çelik sıyrıcılar
- Tambur - PD kabuk kiti / çelik sıyrıcılar
- Pürüzsüz tambur - vulkallon sıyrıcılar
- ACE^{force} - Ammann Sıkıştırma Uzmanı
- HX sürücü
- ATC (Ammann Çekiş Kontrolü)
- Uyarı feneri
- Yedek alarm
- Dozer



444 3 876



Ek ürün bilgileri ve hizmetler için lütfen satış temsilcinize danışınız.