

# ARS 200

## TOPRAK SİLİNDİRLERİ

EU Stage V / U.S. EPA Tier 4 Final



### MÜKEMMEL PERFORMANS VE TASARIM

Ammann ARS serisi toprak silindirlerinin yenilenmiş kompakt tasarımı ile manevra kabiliyeti ve esnekliği geliştirilmiş, üretkenliği artırılmıştır. Yeni kabin tasarımı sayesinde güvenlik en üst düzeye çıkarılmıştır. Operatörlere çepçevre görüş açısı sunan bu yeni tasarım, ergonomik olarak direksiyona yerleştirilmiş kontrol ekranı ile desteklenmiştir. Ammann'ın sıkıştırma ölçümü ve isteğe bağlı dokümantasyon sunan tescilli ACEforce Akıllı Sıkıştırma Sistemi, verimliliği ve sıkıştırma kalitesini artırır. Daha geniş bir santrifüj kuvveti seçeneğinin bulunması, makineyi bir çok uygulama ve farklı malzemelerin sıkıştırılması için mükemmelleştirir.

### UYGULAMALAR

- Büyük ölçekli projeler
- Havalimanı ipist inşaatları
- Endüstriyel bölge alt yapı inşaatları
- Çöp toplama alanları

### VERİMLİLİK

- Yüksek sıkıştırma gücü - daha az geçiş ile daha kalın katmanların daha hızlı sıkıştırılması
- Arka dingilsiz konsept - optimum denge ve düşük ağırlık merkezi, şantiyelerde güvenliği önemli ölçüde artırır
- Daha fazla çok yönlülük için değişken titreşim frekansı
- ACE<sup>force</sup> Akıllı Sıkıştırma Sistemi ile daha yüksek sıkıştırma verimi

### ERGONOMİ

- Entegre ROPS yapısına sahip geniş, sessiz kabin
- Yeni çok fonksiyonlu ekran, kolay makine kontrolü ve kullanımı için
- Makine tamburları ve çevresine 360° görüş ile mükemmel makine görüş açısı
- Hız ayarlı ve daha geniş makine hız aralığına sahip yenilikçi hareket kolu (3+1 yerine yeni 5+1 hız)

### KOLAY SERVİS

- Tüm servis noktalarına ve motor bölmesine yerden erişilebilir
- Kolay ve hızlı günlük bakım için geniş açılabilen arka kaput
- Ana hidrolik bileşenlere olağanüstü kolay erişim için eğilebilir kabin, iççiliği önemli ölçüde azaltır
- ECOdrop - makine verimliliği ve yakıt tüketiminde ve diğer gerekli sıvıların kullanımında azalma

#### OPTIMUM ÇALIŞMA KOŞULLARINDA ÖNERİLEN MAKSİMUM SIKIŞTIRILMIŞ ÜSTYAPI KALINLIĞI

	Kaya Dolgusu	Kum / Çakıl	Karışık Topraklar	Çamur	Kil
ARS 200	* 1700 mm (67 in)	* 1000 mm (39.4 in)	* 850 mm (33.5 in)	* 650 mm (25.6 in)	* 300 mm (11.8 in)

# AMMANN

**TEKNİK ÖZELLİKLER**  
**ARS 200 TOPRAK SİLİNDİRİ**  
**EU Stage V / U.S. EPA Tier 4 Final**

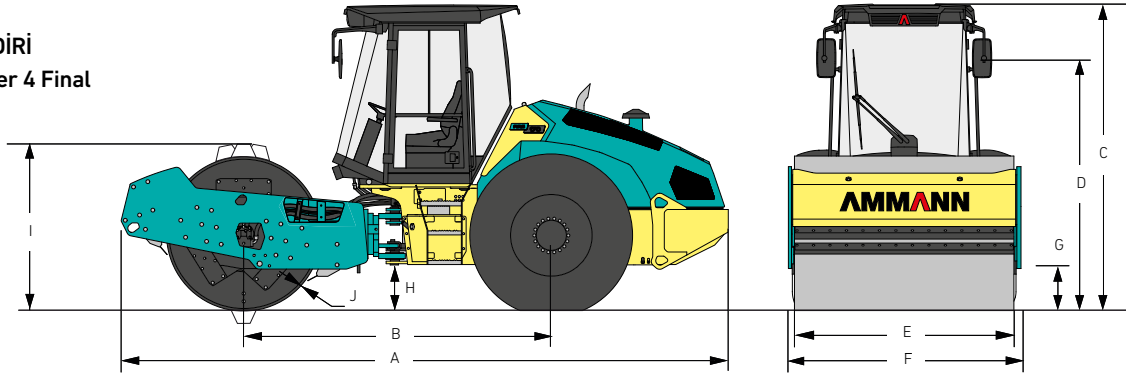

**BOYUTLAR**

A	MAKİNE UZUNLUĞU	6688 mm (263.3 in)
B	DİNGİL MESAFESİ	3460 mm (136.2 in)
C	MAKİNE YÜKSEKLİĞİ	2985 mm (117.5 in)
D	MAKİNE YÜKSEKLİĞİ (OPERATÖR KOLTUĞU)	2565 mm (101 in)
E	TAMBUR GENİŞLİĞİ	2130 mm (83.9 in)
F	MAKİNE GENİŞLİĞİ	2258 mm (88.9 in)
G	KERAN YÜKSEKLİĞİ	460 mm (18.1 in)
H	YERDEN YÜKSEKLİK	500 mm (19.7 in)
I	TAMBUR ÇAPI	1600 mm (63 in) / *1795 mm (70.7 in)
J	TAMBUR ET KALINLIĞI	45 mm (1.8 in) / *30 mm (1.2 in)

**MOTOR**

MOTOR	Deutz TCD6.1L6
MOTOR GÜCÜ ISO 14396	160 kW (215 HP)
EGZOZ GAZI SİSTEMİ	EGR+DOC+DPF+SCR
	EU Stage V / U.S. EPA Tier 4 Final

**SIKIŞTIRMA GÜCÜ**

	PD	
FREKANS I	23–27 Hz (1380–1620 vpm)	23–27 Hz (1380–1620 vpm)
FREKANS II	30–34 Hz (1800–2040 vpm)	30–34 Hz (1800–2040 vpm)
AMPLİTÜD I	2 mm (0.079 in)	2 mm (0.079 in)
AMPLİTÜD II	1 mm (0.039 in)	1 mm (0.039 in)
SANTRİFÜJ GÜCÜ I	275–375 kN (61,822–84,303 lbf)	275–375 kN (61,822–84,303 lbf)
SANTRİFÜJ GÜCÜ II	233–300 kN (58,380–67,443 lbf)	233–300 kN (58,380–67,443 lbf)

**DİĞER DEĞERLER**

FREN TİPİ	Hidrostatik
PARK FRENLERİ	Çoklu diskli yaylı fren
ACİL DURUM FRENLERİ	Çoklu diskli yaylı fren
YAKIT TANKI KAPASİTESİ	350 l (92.4 gal)
MAFSAL AÇISI	±36°
SALINIM AÇISI	±10°

**AĞIRLIK VE ÇALIŞMA ÖZELLİKLERİ**

	HX	PD	HXP
ÇALIŞMA AĞIRLIĞI	19 750 kg (43.540 lb)	19 750 kg (43.540 lb)	19 875 kg (43.820 lb)
MAKSİMUM ÇALIŞMA AĞIRLIĞI	23 170 kg (51.080 lb)	23 170 kg (51.080 lb)	20 980 kg (46.250 lb)
STATİK LINEAR YÜK	58.6 kg/cm (328.2 lb/in)	58.6 kg/cm (328.2 lb/in)	–
PAD TEMAS YÜZEYİ	–	–	143 cm <sup>2</sup> (22.2 sq in)
PAD YÜKSEKLİĞİ	–	–	120 kg (4.7 lb)
MAKSİMUM YÜRÜYÜŞ HIZI	12 km/s (7.46 MPH)	11 km/s (6.84 MPH)	12.7 km/s (7.46 MPH)
MAKSİMUM ÇALIŞMA HIZI	7 km/s (4.35 MPH)	7 km/s (4.35 MPH)	7 km/s (4.35 MPH)
TIRMANMA YETENEĞİ	55% / 50%	60% / 55%	55% / 50%
VİBRASYONSUZ / VİBRASYONLU	–	–	–
DÖNÜŞ YARIÇAPI (iç)	4370 mm (172 in)	4370 mm (172 in)	4370 mm (172 in)

**STANDART EKİPMAN**

- ATC (Ammann Çekiş Kontrolü)
- Düz tambur
- Çoklu frekans / 2 genlikli titreşim sistemi
- Çok fonksiyonlu operatör ekranı
- Elektrohidrolik kabin ve kaput yatırma
- Sürüş farları (ön ve arka)
- Hidrolik test portları
- Elmas sırt lastikleri
- Telematik sistemi

**OPSİYONEL EKİPMAN**

- ACE<sup>force</sup> - Ammann Sıkıştırma Uzmanı
- PD tambur (veya PD Keçi Ayağı Kiti)
- HX sürüş versiyonu
- Klima
- CD çalarlı radyo
- 360° aydınlatma kiti
- Ammann araç kiti
- Yol aydınlatması
- Uyarı feneri
- Geri vites alarmı
- Merkezi hidrolik test portu
- Traktör lastikleri



**444 3 876**



Ek ürün bilgileri ve hizmetler için lütfen satış temsilcinize danışınız.