

SUMITOMO

E X C A V A T O R S

SH520LHD-7

Motor Gücü (net)	270 kW
Çalışma Ağırlığı	52.100 kg
Kova Kapasitesi	3.10 m ³

GERÇEK PERFORMANS İÇİN

LEGEST

SUMITOMO

SH520LHD-7 PALETLİ HİDROLİK EKSKAVATÖR

SH520LHD-7



Turkey Sumitomo Construction Machinery

TSM GLOBAL Turkey Makina Sanayi ve Ticaret A.Ş.

İstanbul : 0216 560 20 20
Ankara : 0312 395 88 78

İzmir : 0232 436 63 73
Adana : 0322 433 32 32
Diyarbakır : 0412 255 06 06

Bursa : 0224 443 08 37
Trabzon : 0462 325 87 55

www.tsmglobal.com.tr | info@tsmglobal.com.tr | 444 3 876^{TSM}



Sınırsız İlerleme Sonsuz Yenilik

Şantiyelerde standartlar belirleniyor

Tamamen Yepyeni LEGEST

Sumitomo'nun yeni LEGEST serisi performans ölçütleri ile her açıdan kendi yeteneklerini aşmaktadır. Geniş bir yelpazede daha sorunsuz operasyonlar için tasarlanan LEGEST, işletmeniz ve operatörler için yüksek performans ve verim sunar.

LEGEST ile daha önce hiç görülmemiş yeteneklerle şantiyedeki ponatsiyelinizi ortaya çıkarın.

LEGEST

Gelişmiş Enerji Verimliliği ve Çevre Dostu Çalışma 04-07

- Temiz ve Yakıt Tasarruflu Motor "SPACE 5"
- Yenilikçi Hidrolik Sistem "SIH:S"
- Yakıt Verimliliği için SUMITOMO Teknolojisi

Benzersiz Performans 08-09

Gelişmiş Operatör Konforu 10-11

- Yeni Tip Kontrol Ekranı
- Yeni Havalı Koltuk

Gelişmiş Güvenlik Özellikleri 12-13

- Geri ve Yan Görüş Kamerası

Üstün Bakım Kolaylığı ve Dayanıklılık 14-16

- Yer Seviyesinden Erişim
- EMS

Özellikler 17-23

Gelişmiş Enerji Verimliliği ve Çevre Dostu Çalışma

Gelişmiş temiz motor "SPACE 5 α" ile SUMITOMO'nun tescilli hidrolik sistemi "SIH:S" çok daha yüksek çalışma verimliliği ve üstün yakıt ekonomisi sunar. Bu özellikler aynı zamanda ekskavatörün şantiyede çok daha çevreci ve verimli üretim yapılması anlamına gelmektedir.

Daha Hızlı Operasyon ve Mükemmel Yakıt Ekonomisi!

Temiz Motor **SPACE 5 α** × Yenilikçi Hidrolik Sistem **SIH:S α** = %12* düşük yakıt tüketimi

*Aynı iş yükü ile yakıt tüketiminin karşılaştırılması (SH500LHD-7 SP modu ile SH490LHD-6 SP modunun karşılaştırılması)
Yakıt tüketimindeki azalma seviyesi, aşağıdakilere ve çalışma koşullarına bağlı olarak farklılık gösterebilir.

EU Stage 5 Standartlarında

SH520LHD-7 serisi ekskavatörler, "SPACE 5 Alpha" serisi temiz motoru ile EU Stage 5 standartlarını karşılar. Böylece düşük emisyon değerleri sunarak çevreyi korur, yüksek performansı ile yakıt verimini artırır. Çok daha düşük yakıt ile çok daha yüksek verimle üretim yapmanızı sağlar.

NOx: 90% azalma
PM: 92% azalma
(SH510LHD-6 ile kıyaslandığında)

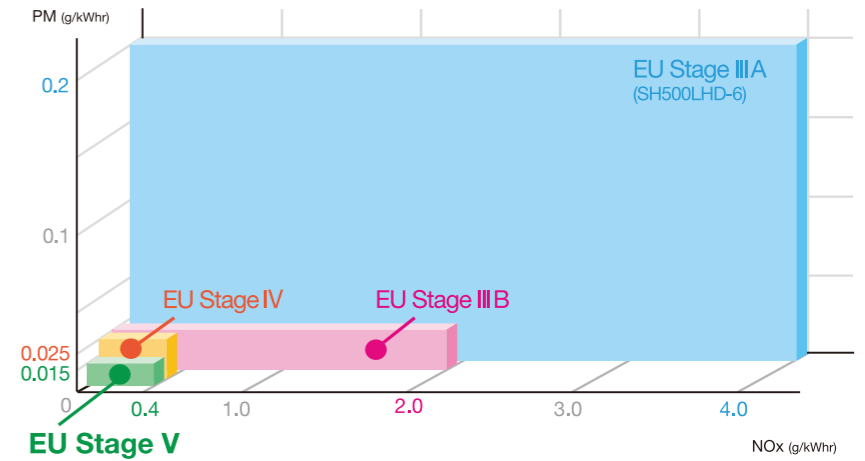

Temiz ve Yakıt Tasarruflu Motor "SPACE 5 α"

SH520LHD-7, Common rail yakıt enjeksiyonuna ek olarak önemli ölçüde iyileştirilmiş yanma verimliliği ve çok daha düşük yakıt tüketimine sahiptir. Optimum yakıt enjeksiyonu için tasarlanmış sistem, üstün güç ve tepkinin yanı sıra soğutmalı EGR ve VG turbosarj daha temiz egzoz gazı emisyonları elde edilmesine yardımcı olur.

Egzoz Çıkışı Arıtma Sistemi (ATS)

Gelişmiş bir egzoz arıtma sistemi kullanılmıştır, seramik ilter ve SCR kombinasyonuna sahiptir. Bu ön aşamalı seramik filtre, PM'yi toplama ve yanma yoluyla giderir, son aşama SCR ise AdBlue® (üre) enjekte ederek egzoz gazına karıştırır ve NOx'i temizleyerek zararsız hale getirir. İşlem sonrası kimyasal reaksiyon yoluyla azot ve su açığa çıkar. Sistem motorda yüksek verimli yanma, temiz çalışmanın yanı sıra düşük yakıt tüketimi ile çalışmasını sağlar.

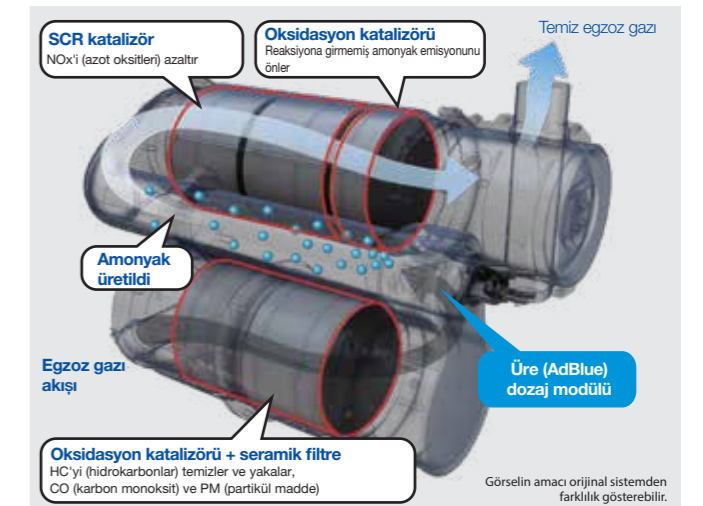

SCR Sistem Tasarımı

SCR sistemi bir oksidasyon katalizörü, SCR katalizörü ve üre suyu dozaj modülü içerir. Üre egzoz gazına enjekte edilir ve burada NOx SCR katalizörü tarafından indirgenmiş ve üre suyundan üretilen amonyak ve zararsız nitrojen ve suya parçalanarak temiz egzoz gazları elde edilir.

SCR: Seçici Katalitik İndirgeme

AdBlue®, Alman Otomotiv Endüstrisi Birliği'nin tescilli ticari markasıdır.

Gelişmiş Enerji Verimliliği ve Çevre Dostu Çalışma

Yenilikçi Hidrolik Sistem "SIH:S"

Yakıt tüketimini azaltmak için yenilikçi bir hidrolik sistem kullanılırken, tamamen elektronik bir kontrollü hidrolik pompa hassas akış kontrolü sağlar. Ayrıca aşağıdakiler için de geliştirmeler yapılmıştır. İş koşullarına uygun optimum hidrolik kontrol için SUMITOMO'nun tescilli Spool Strok Kontrolü, böylece daha da verimli operasyonlar ve önemli ölçüde daha düşük yakıt tüketimi sağlar.

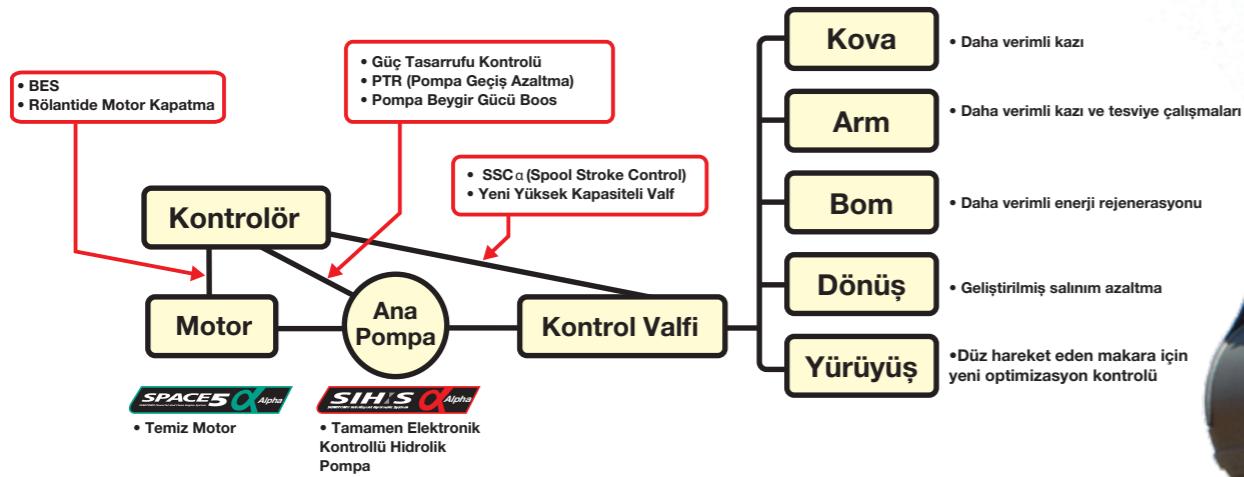

Ekonomik Çalışma İçin Üç Farklı Çalışma Modu

SUMITOMO
EŞSİZ TASARIM

Üç çalışma modu mevcuttur: Daha hızlı işler için SP (Super Power) modu, ağır hizmet uygulamaları için H (Heavy) modu ve geniş kullanım için A (Auto) modu kullanılmaktadır. Farklı çalışma koşullarına uygun seçilecek modlar ile yüksek verim ile çalışılmaktadır.



Entegre Gaz Kelebeği Modu Seçici

Gaz kelebeği modu sadece düğmeyi çevirerek seçilebilir, bu sayede kolayca optimum çalışma modunu geçilebilir.

Yakıt Verimliliği Sağlayan SUMITOMO Teknolojileri

• Spool Strok Denetimi (SSC)

SUMITOMO
EŞSİZ TASARIM

Yakıt tasarrufu için hidrolik basıncı otomatik olarak ayarlar. Daha iyi hassasiyet çalışma koşullarının belirlenmesi ve daha geniş kontrol aralığı azaltmaya yardımcı olur yakıt tüketimini ve çalışma verimliliğini daha da artırır.

• Tam Elektronik Kontrollü Hidrolik Pompa

Hassasiyet için ultra hassas hidrolik basınç algılama teknolojisi ile tasarlanmıştır. Her tür işe uygun hız kontrolü sunar. Bunlar hız elde etmeye yardımcı olur, geliştirir, operasyonları ve yakıt tüketimini azaltır.

• Güç Tasarrufu Kontrolü

SUMITOMO
EŞSİZ TASARIM

Makine çalışmadığında ana pompanın çalışma hızını azaltır, bu da gereksiz yakıt tüketimini azaltır.

• BES (Bom Aşağı Enerji Tasarrufu)

SUMITOMO
EŞSİZ TASARIM

Bom indirildiğinde ve büyük yağ debisi gerektirmeyen çalışmalarda motor hızını düşürür

• PTR (Pompa Geçişinde Düşüş)

SUMITOMO
EŞSİZ TASARIM

Pompa debi gereksinimi ani pompa yükü ile azaltıldığında motor yükünü düşürür.

• Rölantide Motor Kapatma ve Otomatik Rölanti Özelliği (Idle Shut Down & Auto Idle)

Devreye sokulduktan sonra rölantide kapatma işlevi makinenin ayarlanan bir süreyle çalışmaması durumunda motoru otomatik olarak durdurur.

Benzersiz Performans

Yenilikçi Hidrolik Sistem "SIH:S α", şantiyelerde çarpıcı yeni bir performans sunar. Yeni nesil hidrolik pompa ile hidrolik sistemdeki verim yükseltilmiştir. Yeni ALPHA serisi pompa SUMITOMO'nun tescilli özelliği Spool Strok Kontrolü (SSC) α ile birleştirildiğinde, tüm çalışma modlarında hassas kontrol sunar. Ekskavatör operatörün beklediği gibi joyistik hareketlerine yüksek hızda ve güçte yanıt vererek çalışmayı kolaylaştırır, üretimi artırır.

Daha hızlı çalışma

Hidrolik kontrol sisteminde yapılan geliştirmeler ve optimizasyonlar ile basınç kaybını azaltmak için büyük kapasiteli valflerin kullanılması, tüm modlarda döngü süresini azaltmaya yardımcı olarak saha operasyonlarında verimliliği artırır.

SP mod %4 daha hızlı çevrim

H mod %7 daha hızlı çevrim

A mod %5 daha hızlı çevrim

(SH510LHD-6 ile kıyaslandığında)

İş Verimliliği Büyük Ölçüde Arttı

SUMITOMO
ESSİZ TASARIM

Spool Stroke Control (SSC) α, çalışma koşullarına uygun hassas optimum akış hızı kontrolü sağlar. Hız, güç, işlemler ve kontrol tam olarak operatörün beklediği gibidir, yani iş verimliliği önemli ölçüde artar. Ayrıca artık çalışma türünün daha hassas bir şekilde tanımlanmasıyla daha geniş bir aralığı kapsamaktadır. Tüm bunlar, daha da yüksek düzeyde enerji verimliliği ve sorunsuz operasyonlar elde edilmesine yardımcı olur.

Daha Hızlı Döngü Süresi ve Daha Fazla Üretkenlik

Daha hızlı çalışma, döngü süresini azaltırken, hidroliğin sorunsuz kontrolü de hassas işler için çalışabilirlik sağlar.

Yeni Yüksek Kapasiteli Kontrol Valfi

Valf yapısı, iç devrelerdeki basınç kaybını önemli ölçüde azaltmak için geliştirilmiştir. Pompadan gelen hidrolik yağ verimli bir şekilde aktüatörlere dağıtılır ve pompalanır, bu da hem tekli hem de kombine operasyonlar için çalışma hızını büyük ölçüde artırır.

Daha Kolay Kamyon Yükleme

SUMITOMO
ESSİZ TASARIM

SUMITOMO'nun tescilli teknolojisi ve salınım işlemi sırasında daha güçlü bom yükseltme kombinasyonu sayesinde damperli kamyonların yüklenmesi daha kolaydır. Bu, çeşitli devrelerdeki hidrolik akışı optimize ederek işlemi çok daha sorunsuz ve hızlı hale getirir.





Gelişmiş Operatör Konforu

Operatör yorgunluğunu azaltmak amacıyla konforlu bir kabin tasarlanmıştır. İş sırasında stresi azaltır ve boş zamanlarda daha fazla rahatlama sağlar. Geniş kabin ve yeni yüksek çözünürlüklü monitör gibi özelliklerle akıllı telefon benzeri kullanılabilirlik, yeni havali süspansiyonlu koltuk ve inanılmaz derecede sessiz çalışma, daha yüksek düzeyde güvenlik sağlamak için kabin hem konforlu hem de ergonomiktir.

Türkçe Dil Seçenekli Yeni Monitör - Daha İşlevsel ve Kullanıcı Dostu

Çok çeşitli ekskavator çalışma ve bakım bilgileri, uyarılar ve diğer veriler metin mesajları olarak görüntülenir. Doğru ve anlaşılması kolay bilgileri görüntülemek için bir yol sağlamak, çalışma verimliliğini ve güvenliği artırmaya yardımcı olur.



Yeni ekran görüntüsü



Yakıt ekonomisi



Makine bilgisi



Bakım bilgisi



Ekran ayarları

Göstergeler

- 1 Çalışma modları
- 2 İkonlar
- 3 Uyarı mesajları
- 4 Motor soğutma suyu sıcaklığı
- 5 Yakıt seviyesi
- 6 Adblue seviyesi
- 7 ATS uyarısı
- 8 Kamera görüntüsü (arka kamera)
- 9 Kamera görüntüsü (yan kamera)

Kontrol Paneli

- A Seyahat hızı düğmesi
- B ATS temizleme
- C Aux. hidrolik ayarları
- D Cam silme düğmesi
- E Cam yıkayıcı
- F Çalışma lambaları
- G Otomatik rölanti/Idle durdurma
- H Ekran modları
- I Saat ölçer geçişi (yürüyüş/toplam)

Sınıfında Lider Geniş Kabin

Önceki modellerde olduğu gibi kabin, operatör için konforlu ve stressiz bir alan sağlamaya yardımcı olan sınıfının en iyisi özelliklerle tasarlanmıştır. Kabin boyunca üstün ses yalıtımı, içeride birinci sınıf sessizlik seviyeleri anlamına gelir.

Konsola Bağlı Kol Dayanağı

SUMITOMO
ESSİZ TASARIM

Kol dayanağı, eğilebilir konsolun hareketiyle bağlantılıdır. Kol dayanağı ile joystick arasındaki mesafe, konsolun açısı ne olursa olsun aynı kalır ve bu da daha yüksek düzeyde konfor ve kontrol sağlar.



Hava Süspansiyonlu Koltuk

Operatör koltuğu, olağanüstü sürüş konforu için standart olarak havali süspansiyona sahiptir. Üstün konfor sağlamak için daha yüksek koltuk arkasına sahip yeni bir yüksek konfor performanslı yatar koltuk kullanılmıştır. Çok sayıda koltuk ayarı ve geniş koltuk minderleri operatör yorgunluğunu önemli ölçüde azaltmaya yardımcı olur. Yüksek su itici koltuk malzemesinin temiz tutulması da daha kolaydır.



Koltuk süspansiyon sistemi

Isıtıcı Koltuk (opsiyon)

Soğuk mevsimlerde veya sabahın erken saatlerinde çalışırken daha da fazla konfor için koltuk ısıtıcı işlevi artık isteğe bağlı bir ekstra olarak mevcuttur. Koltuk minderinin operatörün vücut tipine veya özel işine uyacak şekilde öne veya arkaya yatırılmasına olanak tanıyan kullanışlı bir koltuk yatırma işlevi de eklenmiştir; artık herkes daha rahat kontrol için optimum oturma pozisyonunu elde edebilir.



Koltuk ısıtma düğmesi

Otomatik Klima

Tam otomatik klima kontrolü kabin içinde konforlu bir sıcaklık sağlar. Optimum kanal düzeni ve hava geçirmez kabin de klima verimliliğini artırmaya yardımcı olur.



Konfor ve Güvenlik için Ekipmanlar



Arka pagaj alanı

Sıcak ve soğuk kutusu

Gazetelik



Hırsızlık önleyici sistem



Acil durum durdurma butonu

Güvenlik Özellikleri

Kabin, mükemmel kullanım görüşü sağlar, daha iyi ve güvenli bir kullanım için yüksek mukavemetli tasarıma sahiptir. Kullanım esnasında her yönüyle güvenlik için tasarlanmıştır. Makina bakımı kabin mükemmel erişimi, daha geniş basamaklar ve tirabzanlar ile çok daha kolaydır. Arka ve sağ yan kameraların kullanımı ayrıca operasyonların güvenli kalmasını sağlamaya yardımcı olur.

Güvenli ROPS Uyumlu Kabin

Yüksek mukavemetli kabin tasarımı, operatörlerin daha da iyi korunduğu anlamına gelir.

ROPS: Devrilmeye Karşı Koruyucu Yapı

Saha Güvenliği İçin Geniş Görüş

Ekskavatörün ön camındaki mükemmel görüş açısına ek olarak kabin tasarımı operatöre üst ve alt alanları da kontrol etmesi için ek bir görüş alanı daha sağlar. Bu özel tasarım ile operatör ekstra çok geniş bir görüş açısına sahip olur ve bu da daha güvenli çalışmayı sağlar.



Arka ve Yan Kameralar

Operatörün ekskavatörün arkasındaki güvenliği kontrol edebilmesi için standart olarak arka görüş ve sağ tarafa olmak üzere iki kamera monte edilmiştir. Optimum şekilde konumlandırılmış aynalar ve kamera kullanımı, ayna görünürlüğünün ISO standartlarını karşılamasını sağlar ve böylece operatörün istediği herhangi bir yönde güvenliği kontrol etmesini kolaylaştırır.



Monitörden kamera görünümü



Arka kamera



Yan kamera

Özel çelik boru

Kare boru

Kalın plaka

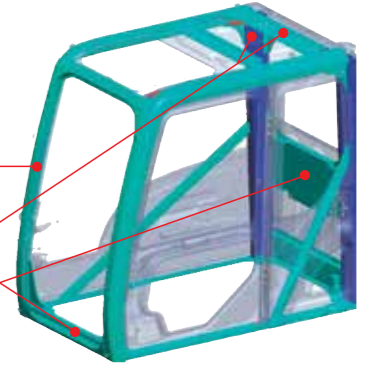

Geniş Kabin Girişi

Geniş kapı açıklığı ve büyük tirabzanlar, kabine yukarı ve aşağı mükemmel erişim sağlar. Geniş ayak bölmesi de kabine girip çıkmayı kolaylaştırır.



Geniş tirabzan ve ayak basamağı

Korkuluklar ve Kaymaz Plakalar

Basamaklar ve tirabzanlar, kabine girip çıkmaya yardımcı olmak ve bakım sırasında güvenliği sağlamak için en uygun konumlara yerleştirilmiştir. Kabinin arkasına ve gövdenin sağ tarafına da yeni tirabzanlar yerleştirilirken, kaymaz plakalar zeminin ıslak olmaması ve yağmur yağdığında güvenliği artırır.



Tirabzanlar

Kaymaz zemin

Kabin Üstü LED Işıklar

Uzun ömürlü bir LED kabin üstü lambası standart olarak sunulmaktadır. Süper parlak ve yüksek görünürlüklü bir renge sahip olan ışık, gece çalışmalarında güvenliği artırır.



Kabin üzeri LED lambalar

Üstün Bakım Kolaylığı ve Dayanıklılık

Kolay bakım ve dayanıklılık, ekskavatörlerin şantiyelerde sürekli çalışmasının anahtarıdır. Tamamen dayanıklılık ve bakım üzerine tescilli teknolojilerle geliştirilmiş SUMITOMO işletme ve bakım maliyetlerinizi düşürür. SUMITOMO ekskavatörler kullanımı ve bakımı kolay olacak şekilde tasarlanmıştır. Zemin seviyesinden erişim ile AdBlue dolumu gibi özellikleriyle hızınızı artırmaktadır.

Kolay Günlük Kontrol ve Bakım

Denetim gerektiren bileşenlerin tümü merkezi bir konumdadır, yani kontroller ve ikmaller ekskavatöre tırmanmak zorunda kalmadan gerçekleştirilebilir.

• Artırılmış Soğutma Performansı

Daha büyük bir radyatör ve yağ soğutucusunun kullanılması, soğutma performansını ve güvenilirliği artırmaya yardımcı olur. Toz geçirmez ağın temizlenmesi de daha kolaydır.

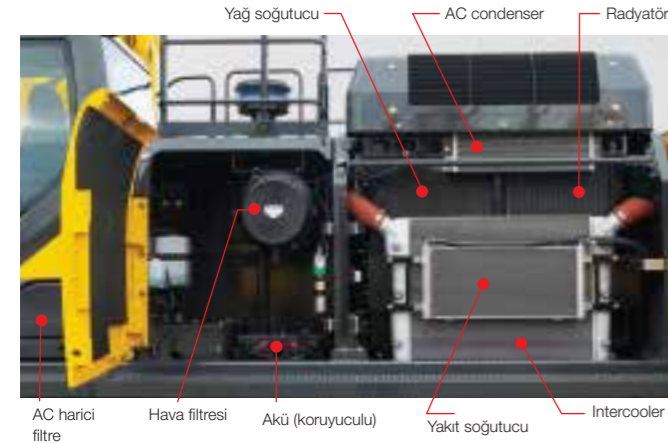

Akü Şalteri

Yan kapağın içine, yer seviyesinden erişilebilen bir akü açma/kapama anahtarı konulmuştur. Bakım prosedürleri sırasında güveni çalışma imkanı sağlamaktadır.



• Kolay Filtre Değişimi

Ön yakıt filtresi, yakıt filtresinin tıkanmasından kaynaklanan sorunları azaltmak için tasarlanmıştır. Yakıt ve yağ filtrelerinin kolayca erişilebilir konumu, sorunsuz kontrol ve değiştirme imkanı sağlar.

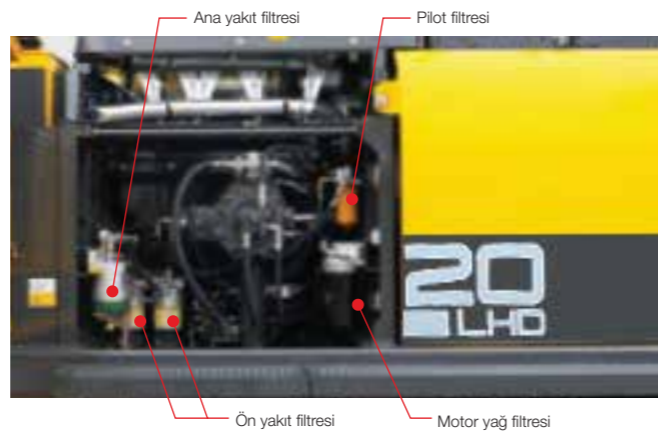

Diğer Bakım Özellikleri



Zemin Seviyesinden Erişilebilen Tozluk

Soğutma sisteminin önüne monte edilen toz geçirmez bir ağ, toz yapışmasını azaltarak daha yüksek bir güvenilirlik düzeyi sağlar. Zemin seviyesinden erişim, toz geçirmez ağın kolay temizlik için hızla çıkarılabileceği anlamına gelir.



Yüksek Performanslı Yağ Dönüş Filtresi

5.000 saatlik uzun hidrolik yağ değişim aralığı ve yüksek performanslı yağ dönüş filtresi kullanımı üstün bakım kolaylığı sağlar.

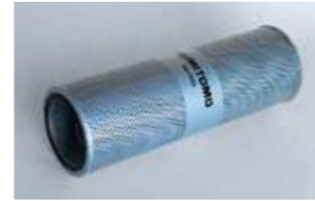

Hidrolik yağı değişimi **5.000** saat

Yağ filtresi değişimi **2.000** saat

* Yağ ve filtre değişim aralıkları çalışma koşullarına bağlı olarak değişir.

Kolay Doldurulabilir Adblue Tankı

Üre tankı, ekskavatörün kullanım şekline uygun olarak kolay doldurulabilmesi için sağ ön tarafa yakın konumlandırılmıştır. Yan şasiye tırmanarak kolayca dolun yapılabilmektedir.



Adblue tank kapasitesi **152** lt

Doldurma sıklığı: **7** depo yakıtta **1** depo adblue

Daha uzun yeniden doldurma aralıkları ve daha düşük atık miktarı için büyük kapasiteli bir tank kullanılmıştır. Böylece daha az duruş ile sürekli üretim yapılabilmektedir. Her bir adblue tankı ile yaklaşık 7 depo yakıt kullanılabilmektedir (kullanım koşullarına göre değişiklik gösterebilmektedir)

SCR Sistemi Kullanım Önerileri

Makinenin güvenli ve sorunsuz bir şekilde kullanılabilmesini sağlamak için AdBlue® sulu çözeltisi (veya ISO standartlarına uygun bir üre sulu çözeltisi) kullanın. Standart olmayan bir sulu çözeltinin kullanılması veya kullanımdan önce çözeltinin seyreltilmesi mekanik sorunlara neden olabilir. Standart olmayan sulu çözeltilerin kullanımından kaynaklanan arızalar SUMITOMO'nun garanti hizmeti kapsamında değildir.

- Kalan AdBlue® seviyesi çalışma sırasında kabindeki monitör ekranından kontrol edilebilir. Kalan seviye azalır veya kalite ile ilgili bir sorun varsa monitörde bir uyarı görüntülenir.
- Kalan AdBlue® seviyesi minimum seviyenin altına düşerse veya kalite ile ilgili bir sorun varsa motor güç çıkışı sınırlanacaktır, bu nedenle aşağıdakilerden emin olun.

AdBlue® ile Çalışırken Alınacak Önlemler

- SCR Sistemi yalnızca makine için tasarlanmıştır ve başka herhangi bir amaç için kullanılmamalıdır.
- Cilde temas eden her türlü çözeltiyi suyla durulayın.
- Çözeltiyi saklarken her zaman kapalı kaplar kullanın ve oda sıcaklığında, doğrudan güneş ışığı almayan, iyi havalandırılan bir yerde saklayın. Çözeltiyi taşıırken, her zaman çözeltinin satın alındığı kabi veya standartlara uygun başka bir kabi kullanın.
- SCR Sistemi bir ısıtıcı işlevi içerir, ancak çözelti depolandığında soğuk bölgelerde donmayı önlemek için yeterli özen gösterilmelidir (donma sıcaklığı: -11°C).



Örnek monitör uyarı ekranı.

Sınırsız İlerleme Sonsuz Yenilik...



- ➔ Ataçman EMS burç noktaları
- ➔ Kova EMS burç noktaları

Bağlantı Noktalarının Korunması İçin EMS Sistemi

SUMITOMO
ESSİZ TASARIM

SUMITOMO'nun EMS (Kolay Bakım Sistemi), ekskavatörün daha az duruş yaparak çalışması için özel olarak tasarlanmıştır. Özel burçlar, mafsalların yağlanması sağlayarak tıkrılan önler ve burçlar ve pimler gibi parçaların daha uzun ömürlü olmasına yardımcı olur. Bu, kova ve diğer bölümlerin etrafındaki gibi bağlantıların gresleme aralığını uzatır, böylece gerekli bakım miktarını azaltır.



EMS burç sistemi ile ataçman kendini yağlar

Kova EMS burcu (çelik) ile yüksek dayanım

Diğer kısımlar için yağlama aralığı **1.000** saat

* Gresleme aralığı çalışma koşullarına göre değişiklik gösterebilir

Daha Sağlam Bom ve Arm

Operasyonlar için gerekli olan bom ve arm, daha fazla güç ve dayanıklılığın yanı sıra bağlantıların daha güvenilir olması için ağır hizmet tipi bir tasarıma ve optimum şekilde yapıya sahiptir.

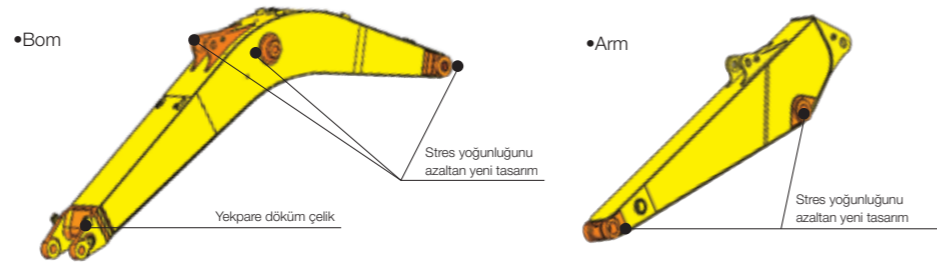

•Bom

•Arm

Stres yoğunluğunu azaltan yeni tasarım

Stres yoğunluğunu azaltan yeni tasarım

Yekpare döküm çelik

Üstün Alt Takım Temizliği

Üst yan çerçeve için doğrusal açılı bir şekil, alt takımındaki kalıntıların temizlenmesini kolaylaştırmak için tasarlanmıştır.

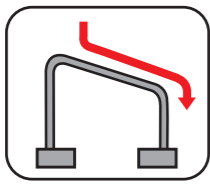

■ Üst yan çerçeve şekli
(çizim gösterim amacıyla basitleştirilmiştir)

Artırılmış Dayanıklılık ve Daha Kolay Bakım İçin Tasarlanmış Alt Takım

Daha fazla dayanıklılık için her bölümde iyileştirmeler içeren yeni bir alt takım geliştirildi ve silindirin sürüş sırasında titreşimleri azaltacak şekilde konumlandırıldı. Ön avara amortisörleri de daha iyi döküntü temizliği için palet makaralarının altında boşluk yaratacak şekilde değiştirilmiştir.

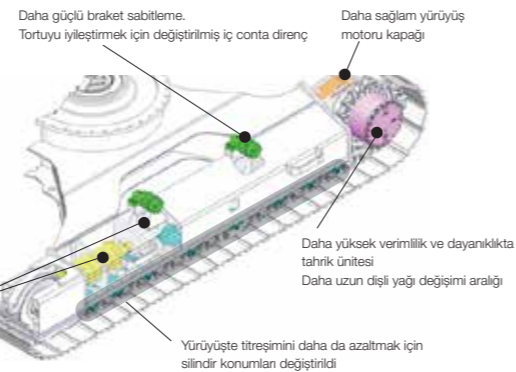

Değişen yapı için daha kolay temizlik

Daha güçlü braket sabitleme. Tortuyu iyileştirmek için değiştirilmiş iç conta direnci

Daha sağlam yürüyüş motoru kapağı

Daha yüksek verimlilik ve dayanıklılıkta tahrik ünitesi
Daha uzun dişli yağı değişimi aralığı

Yürüyüşte titreşimini daha da azaltmak için silindir konumları değiştirildi



Teknik Özellikler

SH520LHD-7 Teknik Özellikler

SPACE 5 α ve SH:S α 'nın yeni hidrolik sistemli elektronik kontrollü motoru şunları içerir: üç çalışma modu (SP, H ve A), tek dokunuşla / otomatik rölanti sistemi, otomatik güç artırma, hız destek sistemi, güç salınım sistemi.

Motor

SH520LHD-7	
Model	ISUZU VE-6UZ1X
Tip	Su soğutmalı, 4 zamanlı dizel, sıralı 6 silindiri, yüksek basınçlı common rail sistemi (elektrik kumandalı), hava soğutmalı ara soğutuculu turboşarj, ATS
Nominal çıkış	270 kW / 2.000 ddak ⁻¹
Maksimum tork	1.567 N-m / 1.300 ddak ⁻¹
Piston hacmi	9.83 lt (9.839 cc)
Bore ve stroke	120 mm x 145 mm
Start sistemi	24 V
Alternator	24 V, 90 A
Hava filtresi	Çift element

Hidrolik pompa

İki değişken deplasmanlı eksenel pistonlu pompa aşağıdakiler için güç sağlar bom/kol/kova, salınım ve hareket. Pilot kontrolleri için bir dişli pompa.

SH520LHD-7	
Maksimum yağ akışı	2 x 364 lt/dak
Pilot pompa maks. yağ akışı	30 lt/dak

Hidrolik motor

Yürüyüş: İki değişken deplasmanlı eksenel pistonlu motor
Dönüş: Bir adet sabit deplasmanlı eksenel pistonlu motor

Çalışma basıncı

Bom/arm/kova	31.4 MPa
Bom/arm/kova	34.3 MPa otomatik power ile birlikte
Salınım devresi	29.4 MPa
Seyahat devresi	34.3 MPa

Kontrol valfi

Bom/kol tutma valfi ile Sağ ray hareketi, kepçe, bom ve kol hızlanması için bir adet 4 makaralı valf - Sol ray hareketi, yardımcı, salınım, bom hızlandırma ve kol için bir adet 5 makaralı valf

Yağ filtresi

Dönüş filtresi	6 mikron
Pilot filtre	8 mikron
Emme filtresi	105 mikron

Hidrolik silindir

SH520LHD-7		
Silindir	adet	Silindir Çapı x Arm Çapı x Strok
Bom	2	170 mm x 115 mm x 1.550 mm
Arm	1	190 mm x 130 mm x 1.920 mm
Kova	1	170 mm x 115 mm x 1.335 mm

Çift etkili, cıvatalı tip silindir boru ucu; sertleştirilmiş çelik burçlar silindir borusuna ve çubuk uçlarına takılır.

Kabin ve kontroller

Kabin dört akışkan bağlantı üzerine monte edilmiştir. Ön, arka ve yan camlar güvenlik camı, kafalıklı ve kolçaklı ayarlanabilir döşemeli süspansiyonlu koltuk, çakmak, açılır tavan penceresi ve yıkayıcı fasialı şilecek gibi özelliklere sahiptir.

Ön cam saklama için yukarı doğru kayar ve alt ön cam çıkarılabilir. Kontrol kolları, eğilebilir kontrol konsolları ile dört konumda bulunur. Yerleşik tip tam renkli monitör ekranı. Monitör ekranında membran anahtar.

Dönüş

Planet redüksiyon, eksenel pistonlu bir motor tarafından çalıştırılır. İç halka dişlisinde pinyon için bir gres boşluğu vardır. Salıncak yatağı tek sıralı kesme tipi bilyalı rulmandır. Yumuşak salınım yavaşlaması ve durması için çift kademeli tahliye valfleri kullanılır. Mekanik bir disk salınım freni dahildir.

SH520LHD-7	
Dönüş hızı	0-9,1 dak ⁻¹
Dönüş yarıçapı	3,730 mm
Dönüş torku	150 kN -m

Alttakim

X tarzı gövde, güç ve dayanıklılık için entegre olarak kaynaklanmıştır. Gres silindiri palet ayarlayıcıları çok emici yaylara sahiptir. Alt şaside yağlanmış makaralar ve avaralar bulunur.

Pabuç tipi: sızdırmaz bağlantılı pabuç

Üst makaralar

Isıl işlem görmüş, çelik burçlar üzerine monte edilmiş kurşunlu kalay bronz dökümlü, ömür boyu yağlama için sızdırmaz.

Alt makaralar

Isıl işlem görmüş, çelik burçlar üzerine monte edilmiş kurşunlu kalay bronz dökümlü, ömür boyu yağlama için sızdırmaz.

Palet ayarı

Avara aksları, her bir yan şasiye entegre gres silindiri ile ayarlanır; ayar çatal mekanizması ağır hizmet tipi geri tepme yayı ile donatılmıştır.

Her iki taraftaki makara ve pabuç sayısı

SH520LHD-7	
Üst makara	3
Alt makara	9
Pabuç sayısı	50

Yürüyüş sistemi

Daha yüksek performans için kompakt eksenel motorlara sahip iki vitesli bağımsız hidrostatik sistem. Hidrolik motorla çalışan çıkış mili, planet redüksiyon ünitesine ve palet dişlisine bağlanmıştır. Tüm hidrolik bileşenler yan şasi genişliği içine monte edilmiştir. Hareket hızı, monitör ekranındaki anahtar paneli ile seçilebilir. Hidrolik olarak serbest bırakılan disk park freni her motora yerleştirilmiştir.

SH520LHD-7		
Yürüyüş hızı	Yüksek	5.3 km/s
	Düşük	3.2 km/s
Çekiş gücü		339 kN

Yağlayıcı ve soğutma sıvısı kapasitesi

SH520LHD-7	
Hidrolik sistem	460 lt
Hidrolik yağ tankı	247 lt
Yakıt tankı	650 lt
Soğutma sıvısı	55 lt
Nihai tahrik kutusu (her bir taraf için)	15 lt
Salıncak tahrik kutusu	10.5 lt
Motor krank kutusu	41 lt
Adblue tankı	152 lt

Yardımcı hidrolik sistem

SH520LHD-7			
Yardımcı boru tipi (opsiyon)	Kırcı için	Çift Kışılık (kırı ve kesici)	For D/A + 2. Opsiyonel Hat
Arm tipi	HD	HD	HD
Kova bağlantı tipi	HD	HD	HD
Yardımcı hidrolik pompa akışı	364 lt/dak	728 lt/dak	728+65 lt/dak

Kova

Seçenekler ve teknik özellikler ülkelere ve bölgelere göre farklılık gösterebilir

Model		SH520LHD-7	
Kova kapasitesi (ISO/SAE/PCSA tepeli dolu)		2.9 m ³	3.1 m ³
Kova tipi		Güçlendirilmiş Yatay Pim	
Tırnak adeti		6	6
Genişlik	Yan kesicili	-	-
	Yan kesicisiz	1,780 mm	1,860 mm
Ağırlık		2830 kg	2910 kg
Kombinasyon	2,53 m	●	○

○ Yoğunluğu 1.800 kg/m³ veya daha az olan malzemeler için uygundur

○ Yoğunluğu 1.600 kg/m³ veya daha az olan malzemeler için uygundur

● Standart kova (Yoğunluğu 1.800 kg/m³ veya daha az olan malzemeler için uygundur)

Ağırlık ve zemin basıncı

Model		SH520LHD-7			
Pabuç tipi		Palet genişliği	Genişlik	Çalışma ağırlığı	Zemin basıncı
Üç yivli pabuç		600 mm	3.700 mm	52.100 kg	87 kPa

Kazı gücü

Model		SH520LHD-7	
Arm uzunluğu		2.53 m	
Arm kazma kuvveti <otomatik güç açma ile>	ISO 6015	274 kN <300 kN>	
Arm kazma kuvveti <otomatik güç açma ile>	ISO 6015	240 kN <263 kN>	

Kaldırma Kapasitesi

- Notlar: 1. Değerler ISO 10567'ye dayanmaktadır.
2. Kaldırma kapasitesi makine sert düz arazideyken devrime yükünün %75 veya %87 tam hidrolik kapasitesini aşmaz.
3. Yük noktası armin üst kısmıdır.
4. * hidrolik kapasite ile sınırlı yükü gösterir.
5. 0 m = Zemin.

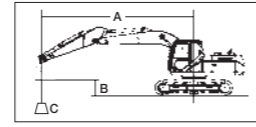

A: Yük yancağı
B: Arm üst yüksekliği
C: Kaldırma kapasitesi



Birim: kg

SH520LDH-7

Palet : 600 (mm) G
Maksimum Erişim : 8.96 (m)
Arm Uzunluğu : 2.53 (m) Bom : 6.55 (m)

Arm Üst Yükseklik	Yük Merkezi Yancağı																			
	Maximum Yancağı				8 m		7 m		6 m		5 m		4 m		3 m		Minimum Yancağı			
	(kg)	(m)	(kg)	(m)																
9 m	14 260*	6.03	14 260*	6.03					14 250*	14 250*							14 250*	5.93	14 250*	5.93
8 m	13 440*	6.99	13 440*	6.99													13 700*	6.14	13 700*	6.14
7 m	13 000*	7.69	11 650	7.69			13 260*	13 260*	14 080*	14 080*							14 160*	5.93	14 160*	5.93
6 m	12 750*	8.21	10 390	8.21	12 830*	10 850	13 590*	13 420	14 830*	14 830*							16 400*	5.14	16 400*	5.14
5 m	12 610*	8.58	9 580	8.58	13 040*	10 710	14 170*	13 110	15 880*	15 880*	18 560*	18 560*					23 220*	4.02	23 220*	4.02
4 m	12 540*	8.82	9 060	8.82	13 390*	10 510	14 850*	12 760	17 030*	15 940	20 530*	20 530*					23 150*	4.52	23 150*	4.52
3 m	12 520*	8.94	8 770	8.94	13 750*	10 290	15 500*	12 420	18 070*	15 400	22 160*	19 890					23 580*	4.75	21 380*	4.75
2 m	12 520*	8.94	8 650	8.94	14 000*	10 100	15 980*	12 130	18 780*	14 980	23 020*	19 320					23 920*	4.76	20 710*	4.76
1 m	12 520*	8.84	8 720	8.84	14 060*	9 950	16 190*	11 910	19 060*	14 960	23 080*	19 020					19 920*	4.55	19 920*	4.55
0 m	12 490*	8.61	8 990	8.61	13 810*	9 870	16 040*	11 780	18 850*	14 540	22 510*	18 900					17 670*	4.09	17 670*	4.09
-1 m	12 390*	8.26	9 510	8.26	13 070*	9 880	15 450*	11 750	18 140*	14 500	21 400*	18 920	24 910*	24 910*			16 700*	3.25	16 700*	3.25
-2 m	12 140*	7.75	10 400	7.75			14 240*	11 820	16 840*	14 580	19 730*	19 050	22 760*	22 760*	24 740*	24 740*	21 390*	2.46	21 390*	2.46
-3 m	11 590*	7.07	11 590*	7.07			11 860*	11 860*	14 720*	14 720*	17 300*	17 300*	19 790*	19 790*	21 620*	21 620*	21 830*	2.68	21 830*	2.68
-4 m	10 400*	6.15	10 400*	6.15					10 960*	10 960*	13 650*	13 650*	15 610*	15 610*			16 340*	3.48	16 340*	3.48

Temel Teknik Özellikler

	SH520LHD-7
	STD
Bom uzunluğu	6.55 m
Arm uzunluğu	2.53 m
Kova kapasitesi (ISO yığılı)	2.9 m ³
Standart çalışma ağırlığı	52.100 kg
Marka ve model	ISUZU VE-6UZ1X
Nominal güç	270 kW/2.000 dev/dak ⁻¹
Hacim	9.839 ltr
Ana pompa	Değişken hacimli, aksel pistonlu ve düzenleme sistemli 2 pompa
Maksimum basınç (otomatik güç takviyeli)	31.4 MPa
Yürüyüş motoru	Değişken debili aksel pistonlu motor
Parf fren tipi	Mekanik disk fren
Dönüş motoru	Sabit debili aksel pistonlu motor
Yürüyüş hızı (yüksek / yavaş)	5.3/3.2 km/h
Çekiş gücü	339 kN
Tırmanma kabiliyeti	70% <35°>
Zemin basıncı	0.089 MPa
Dönüş hızı	9.1 dak ⁻¹
Kova kazma kuvveti /Güç takviyeli	274 kN
Arm kazma kuvveti /Güç takviyeli	300 kN
Arm kazma kuvveti /Güç takviyeli	240 kN
Arm kazma kuvveti /Güç takviyeli	263 kN
Yakıt tankı	650 lt
Hidrolik tank	247 lt
Adblue tankı	152 lt

Çalışma Aralığı

	SH520LHD-7
Arm uzunluğu	2.53 m
Bom uzunluğu	6.55 m
A Maks. kazma yarıcağı	10.910 mm
B Maks. kazı derinliği	6.450 mm
C Maks. kazı yüksekliği	10.750 mm
D Maks. boşaltma yüksekliği	7.200 mm
E Maks. dikey duvar kesme derinliği	4.290 mm
F Min. ön kule dönüş yarıcağı	4.590 mm
G Arka uç dönüş yarıcağı	3.730 mm

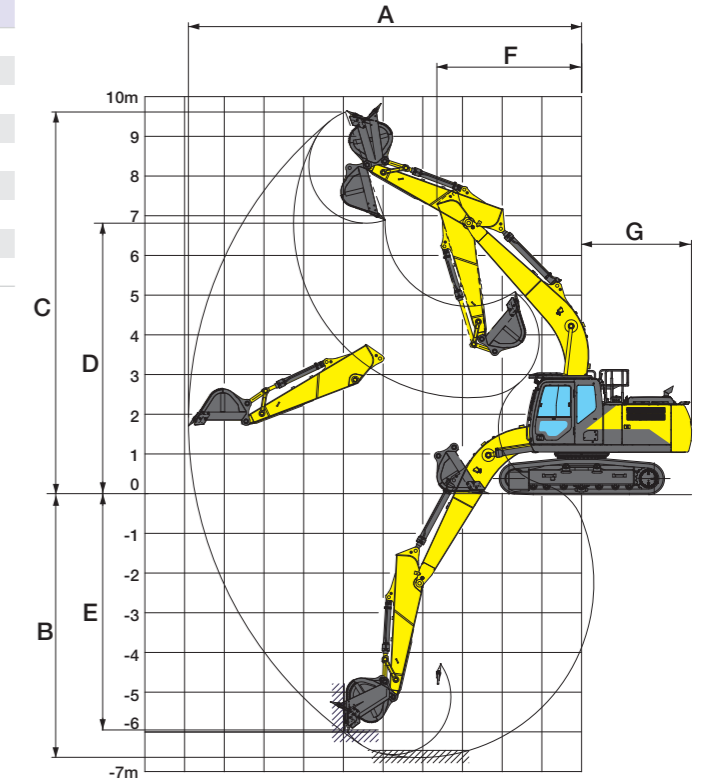

Standart Donanım

Hidrolik Sistem

- SIH:S Alpha hidrolik sistem
- Çalışma modları (SP, H ve A modu)
- Otomatik iki hızlı yürüyüş
- Otomatik güç artışı
- Bom/arm kilit valfi
- Arm/bom/kova etkinleştirme devresi
- Otomatik kule dönüş park freni
- Yardımcı valf
- Yüksek performans geri dönüş filtresi

Kabin / İç Ekipmanlar

- 4 noktadan akışkan yapıllı şok önleyici kabin süspansiyonu
- Yeni tam ekran LCD monitör
- Ayarlanabilir konsol
- Temiz hava veren basınçlı tam otomatik güçlü klima
- Buz çözücü
- Sıcak ve soğuk kutusu
- Su itici özellikli koltuk
- Koltuk süspansiyonu
- Kol ve baş dayaması
- Silecek (aralıklı çalışma fonksiyonlu)
- Bardak tutucu
- Gazetelik
- Aksesuar çantası
- Yıkanebilir paspas
- Küçük ve çakmak
- Kabin lambası (otomatik kapanma fonksiyonlu)
- Elbise askı kancası
- Tek tuş silecek çalıştırma
- Polykarbonat tavan camı ve güneşlik
- 12V güç çıkışı (DC-DC dönüştürücü)

Güvenlik Ekipmanları

- ROPS kabin (FOPS level 1)
- Baş koruyucu (OPG Level 2)
- Yan ve geri görüş kamerası
- Sağ ve sol geri görüş aynası
- Acil çıkış çekici
- Otomatik toplanır emniyet kemeri
- Kapı kilidi levyesi
- Yürüyüş sinyali
- Hırsız alarmı
- Motor kaputu koruyucu duvar
- Fan koruması
- Motor acil durdurma butonu

Diğer Özellikler

- Otomatik tek tuş rölati
- Otomatik rölati durdurma sistemi
- EMS
- Uzun ömürlü hidrolik yağ
- 5 Lamba (Şasi, Bom Sağ/Sol, Kabin)
- Yakıt Filtresi (Su ayırıcı ve tıkanma sensörü)
- Yakıt ön filtresi (Su Ayırıcı)
- Çift Elemanlı hava filtresi
- Gresle kapatılmış palet bağlantısı
- Geniş hacim takım kutusu
- Takım Seti
- Ön hava temizleme

Opsiyonlar

■ Kabin Üst Lambası (LED)



■ Kamera Işıkları (LED) (Üst: Yan, Alt: Arka)



■ Yağmur Siperliği



■ Güneş Siperliği



■ Ön Izgara koruması (Tam)



■ Ön Muhafaza (OPG 1 - 2 Seviye)



■ Yakıt ikmal pompası

■ Arm/Bom silindirleri için (HBCV) hortum patlaması çekvalfi

Aksesuarlar ve teknik özellikler ülke ve bölgelere göre farklılık gösterebilir.

Ölçüler

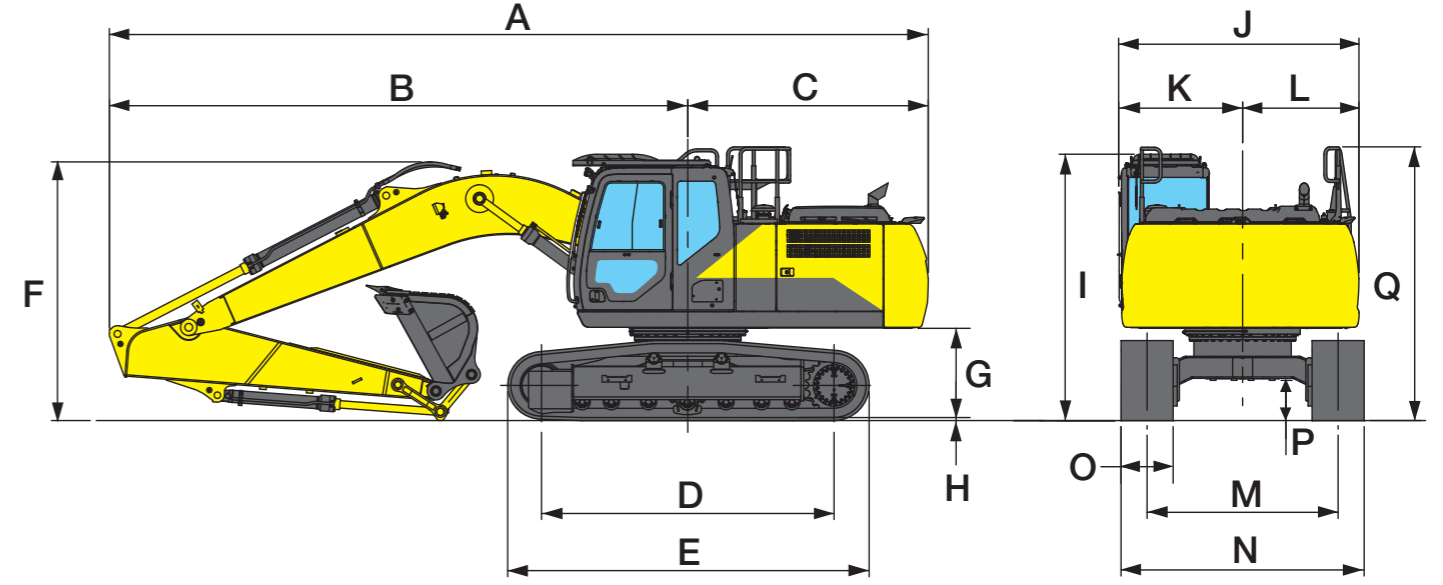

Model	SH520LHD-7
Arm Uzunluğu	2.53 m
A Bom uzunluğu	11.660 mm
B Makinanın ortasından uzunluk (arm'ın üstüne)	7.940 mm
C Üst yapı arka uç yarıçapı	3.720 mm
D Palet merkez aralığı	4.400 mm
E Toplam palet uzunluğu	5.450 mm
F Toplam yükseklik	3.840 mm
G Üst yapı alt kleransı	1.450 mm
H Pabuç tırnağı yüksekliği	36 mm
I Kabin yüksekliği	3.550 mm
J Üst yapının toplam genişliği	3.590 mm
K Makinanın ortasından genişlik (sol taraf)	1.570 mm
L Makinanın ortasından genişlik (sağ taraf)	1.490 mm
M Palet ölçüsü	2.890 mm
N Toplam genişlik	3.700 mm
O Std. pabuç genişliği	600 mm
P Minimum zemin yüksekliği	720 mm
Q Tutamak yüksekliği	3.700 mm

Figure in () : LC type